

# Schäffer

Kompaktní třída  
3545 | 3550 | 4250

Třída SLT

Mimořadně nízká konstrukční výška

**3550 SLT**



**Ergonomie a síla**

## Statkové, kolové a teleskopické kloubové nakladače ...

s výkonem od 15 kW (20 k) do 115 kW (157 k). Již 50 let vyvíjíme nakladače pro individuální potřeby. Spokojenost našich zákazníků učinila naši firmu takovou, jakou je dnes: Firma SCHÄFFER je jedním z nejproduktivnějších a nejúspěšnějších výrobců statkových, kolových a teleskopických kloubových nakladačů vůbec. Den co den vytvářejí naši pracovníci nová řešení podle požadavků zákazníků.

Každý nakladač SCHÄFFER je syntézou mnohaletých zkušeností a inovativního tvůrčího ducha. Naše výrobky stanovují měřítko v oblasti co možná největší spolehlivosti a dlouhé životnosti. A to vše s nízkými náklady po celou dobu provozu. S ještě vyšším výkonem, bezpečností a komfortem jízdy po dlouhá léta.





## Kompaktní třída z firmy Schäffer: ergonomie a síla

Kompaktní třída 3000/4000 firmy SCHÄFFER - pokud jde o kompaktní rozměry stroje při nejvyšším možném výkonu a jednoduchosti ovládní, patří tyto stroje celosvětově k nejlepším. Vykonnávají svoji práci bez ohledu na mnohdy nepříznivé podmínky, ať již na polárním kruhu při - 30 °C nebo v Austrálii při + 45 °C. Spolehlivost a výkon nakladačů SCHÄFFER je skutečně příslovečná.

Nakladače mají univerzální použití: ať již v zemědělství, zahradnictví nebo při úpravě krajiny, při chovu koní, ve stavebnictví, při komunálním použití nebo ve skladech. Díky nakladačům SCHÄFFER lze jednoduchým způsobem vykonat mnoho práce.

### Kompaktní třída

**3545** | 33 kW (45 k)

**3550** | 37 kW (50 k)

**3550 SLT** | 37 kW (50 k)

**4250** | 37 kW (50 k)

## Nakladače Schäffer 3550 SLT s nízkou konstrukční výškou

Nakladače SLT jsou díky své mimořádně nízké konstrukční výšce oceňovány mnoha zákazníky. S celkovou výškou pouze 2,04 m zvládají tyto nakladače bez problémů velmi nízké průjezdy. Konstrukčně nízké těžiště stroje se pozitivně projevuje u důležitých technických vlastností, jako je zejména nosnost a stabilita. Spojení kompaktních rozměrů stroje, vynikající obratnosti a velmi dobrého výkonu přispívají k tomu, že jsou tyto stroje univerzálně použitelné.



## Typové řady 3000 a 4000 firmy Schäffer: Vysoká úroveň kvality

Typové řady 3000 a 4000 podtrhují snažení firmy SCHÄFFER vyrábět mimořádně dynamické a ergonomické nakladače. Vznětové motory mají snížené otáčky, takže lze použít výkonnější hydrostat, který přeměňuje výkon motorů přes originální nápravy SCHÄFFER na ještě větší surné síly. Sériově jsou všechny nakladače těchto typových řad vybaveny rychlopojezdem do 20 km/h řaditelným pod zatížením. Hydraulické zajištění nářadí je také součástí sériové výbavy. Nakladače Schäffer jsou zkrátka jedinečnou syntézou obratnosti, síly, komfortu a bezpečnosti.



Ochranná střeška chrání řidiče  
před padajícími předměty





Díky upínání pro statkové nakladače typu SWH firmy Schäffer je připojování veškerého pracovního nářadí hračkou. Hydraulické zajišťování a odjišťování se dodává sériově a je velmi pohodlné. Originální pracovní nářadí firmy Schäffer jsou vybavena upínacím rámem s dvojitým hákem. Tímto způsobem lze bez obtíží přizpůsobit úhel zaklápění a vyklápění nakládanému materiálu. U sypkých materiálů, jako je například obilí, se volí velký úhel zaklápění, u jiných materiálů se volí větší úhel vyklápění – jednoduché, flexibilní a geniální řešení.



## Nápravy Schäffer - s jistotou stabilní

Nápravy SCHÄFFER jsou optimálním způsobem přizpůsobeny příslušnému nakladači. Síla hydrostatického pohonu se přeměňuje na velké suvné síly. V této třídě sotva najdete silnější nápravu než nápravu SCHÄFFER 6L s hnacími hřídeli o průměru 70 mm. Automatická regulace suvné síly nového pohonu HTF (High Traction Force) poskytuje při zařazeném převodu do rychla největší suvnou sílu. Tlak v hydraulickém pohonu pojezdu 480 bar je stejně jako stupeň účinnosti velmi vysoký.



## Schäffer "Easy-Brake": Můžete se na ni spolehnout

Všechny nakladače Schäffer s kloubovým hřídelem jsou vybaveny lamelovou brzdou "Easy-Brake". Brzdové lamely jsou v olejové lázni, která je hermeticky utěsněna proti vnikání vlhkosti a nečistot. Systém pracuje téměř bez opotřebení a údržby. Na jeho výkonnost se můžete spolehnout za všech okolností. Systém Vás přesvědčí jak precizní funkcí, tak i vysokým brzdným výkonem.



## Něco jedinečného? Prosím.

Centrální kloub této kompaktní třídy nevyžaduje žádnou údržbu. Jeho pevnost byla pomocí nového kuželového upevnění ještě o 20 % zesílena. Kloub je téměř nezničitelný. Proto poskytujeme pro tento díl záruku po dobu 3 let, nebo 3000 provozních hodin.

## Typová řada 3000 a 4000 firmy Schäffer: Přednosti v přehledu

Volitelně s ochrannou střechou řidiče (dodává se také s čelním a zadním oknem) nebo s kabinou.

Kapota motoru s mimořádným utlumením hluku motoru při dokonalém výhledu dozadu.

Motory Kubota:  
Vedoucí postavení na trhu s kompaktními vznětovými motory; čisté úsporné, výkonné.

Originální nápravy Schäffer: Velmi stabilní konstrukce. Vysoká suvná síla díky optimálnímu přizpůsobení nápravy, hydrostatu a vznětového motoru, každá náprava s nosností 7 t.

Seřiditelný loupek řízení.

Pracoviště řidiče s tlumením vibrací.



## Tam, kde účelně působí vysoké síly...

Firma KUBOTA je celosvětově největším výrobcem kompaktních vznětových motorů. U motorů nejnovější generace byla ještě více snížena spotřeba paliva a také množství škodlivin ve výfukových plynech a množství pevných částic ve spalinách. A mimoto: díky kapotě motoru s velkým úhlem otevření lze provádět potřebnou údržbu rychle a pohodlně.

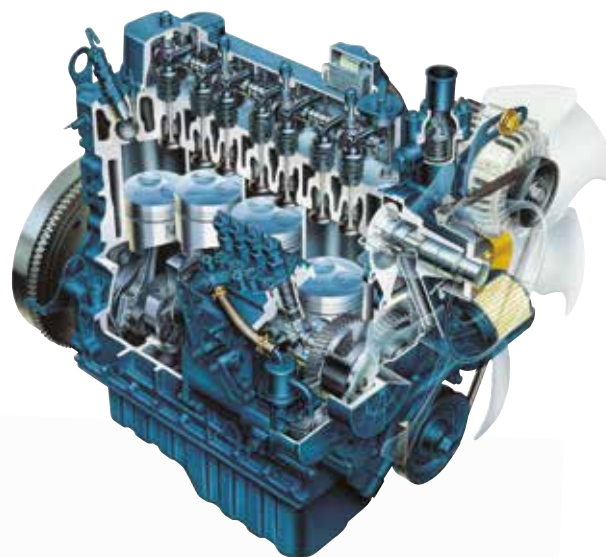

Kulové kloubové uložení místo ložiskových pouzder s podstatně vyšší životností.

Jeden zvedací válec místo dvou: volný výhled dopředu, žádné kroucení, žádné opotřebenění.

Standardně rychloupínání nářadí SWH s hydraulickým zajištěním.

Univerzálně použitelný nakladač díky rozsáhlému programu nářadí a speciální výbavy

Bezúdržbový centrální kloub s rozšířenou zárukou výrobce.

Počítačem optimalizovaná geometrie výložníku pro optimální zvedací sílu a dosah s dokonalým paralelním vedením.

## Ryzí ergonomie





## Komfortní a snadná práce

Kabina typové řady 4000 poskytuje velmi komfortní pracovní prostředí. Zde se řidič cítí fit i po dlouhém pracovním dnu. Všechny ovládací a řídicí prvky jsou pro uživatele umístěny přehledným a optimálním způsobem. Komfortní sedadlo a velký prostor pro nohy splní všechna Vaše očekávání. Rozměrné prosklení umožňuje řidiči dokonalý výhled na nářadí, ale i při manévrování. Všechny hydraulické funkce mohou být integrovány do joysticku, který poskytuje přesné a citlivé ovládání jednou pákou. Levá ruka zůstává pro bezpečný provoz vždy na volantu.

## Výbava kabiny modelu 4250:



2x pracovní světlomet Dual Power vpředu,  
1x pracovní světlomet Single Power vzadu



Sdružený panel s přepínači,  
elektrická zásuvka s trvalým napájením



Multifunkční joystick



Držák lahví s nápoji, odpojovač baterie



Dokonalý výhled nahoru s průhlednou sluneční clonou

# Technické údaje



	3545	3550	3550 SLT	4250
<b>Motor</b>	4-vál. Kubota Turbo 33 kW (50 k)	4-vál. Kubota 37 kW (50 k)	4-vál. Kubota 37 kW (50 k)	4-vál. Kubota 37 kW (50 k)
<b>Hydraulika pojezdu</b>	hydrostatická automotivní	hydrostatická automotivní HTF (High Traction Force)	hydrostatická automotivní HTF (High Traction Force)	hydrostatická automotivní HTF (High Traction Force)
<b>Pneumatiky</b>	10.075 - 15.3 AS varianta I 11.5/80 - 15.3 AS varianta II 31 x 15.5 - 15 varianta III 15.0/55 - 17	10.075 - 15.3 AS varianta I 11.5/80 - 15.3 AS varianta II 31 x 15.5 - 15 varianta III 15.0/55 - 17 varianta IV 425/55 R17	10.075 - 15.3 AS varianta I 11.5/80 - 15.3 AS varianta II 31 x 15.5 - 15 varianta III 15.0/55 - 17 varianta IV 425/55	11.5/80 - 15.3 AS varianta I 15.0/55 - 17 varianta II 425/55 R17
<b>Provozní brzda</b>	kombinovaná brzda hydrostatická a lamelová brzda	kombinovaná brzda hydrostatická a lamelová brzda	kombinovaná brzda hydrostatická a lamelová brzda	kombinovaná brzda hydrostatická a lamelová brzda
<b>Parkovací brzda</b>	lamelová brzda v olejové lázni	lamelová brzda v olejové lázni	lamelová brzda v olejové lázni	lamelová brzda v olejové lázni
<b>Pracovní hydraulika Hydraulika řízení</b>	výkon: od 42 l/min pracovní tlak: 200 bar	výkon: od 46 l/min pracovní tlak: 200 bar	výkon: od 46 l/min pracovní tlak: 200 bar	výkon: od 52 l/min pracovní tlak: 200 bar
<b>Řízení</b>	plně hydraulické řízení s centrálním kloubem	plně hydraulické řízení s centrálním kloubem	plně hydraulické řízení s centrálním kloubem	plně hydraulické řízení s centrálním kloubem
<b>Zvedací síla</b>	2.000 kg	2.000 kg	2.000 kg	2.300 kg
<b>Zatížení při převrácení, přímý směr</b>	1.700 kg*	1.800 kg*	1.800 kg*	2.000 kg*
<b>Zatížení při převrácení, vybočení</b>	1.300 kg*	1.400 kg*	1.400 kg*	1.500 kg*
<b>Nápravy</b>	originální nápravy Schäffer 6-otvorový disk varianta: samosvorný diferenciál	originální nápravy Schäffer 6-otvorový disk varianta: samosvorný diferenciál	originální nápravy Schäffer 6-otvorový disk varianta: samosvorný diferenciál	originální nápravy Schäffer 6-otvorový disk varianta: samosvorný diferenciál
<b>Provozní hmotnost</b>	2.650 kg/2.850 kg s kabinou	2.800 kg/3.000 kg s kabinou	2.800 kg	3.100 kg/3.300 kg s kabinou
<b>Rychlost</b>	0 – 20 km/h	0 – 20 km/h ve 2 stupních řaditelných pod zatížením varianta: 0-28 km/h	0 – 20 km/h ve 2 stupních řaditelných pod zatížením varianta: 0-28 km/h	0 – 20 km/h ve 2 stupních řaditelných pod zatížením varianta: 0-28 km/h
<b>Elektrická instalace</b>	provozní napětí 12 V	provozní napětí 12 V	provozní napětí 12 V	provozní napětí 12 V
<b>Náplně</b>	palivo: 48 l hydraulický olej: 50 l	palivo: 55 l hydraulický olej: 50 l	palivo: 55 l hydraulický olej: 50 l	palivo: 85 l hydraulický olej: 60 l

\* S paletovými vidlemi a výložníkem v přepravní poloze



## Rozměry

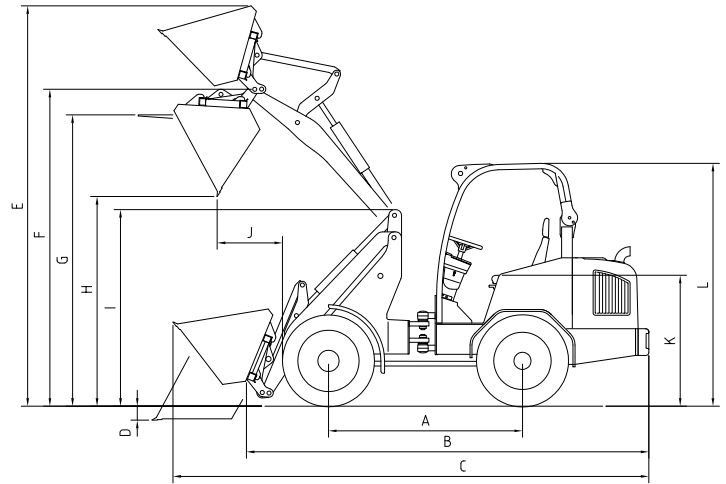
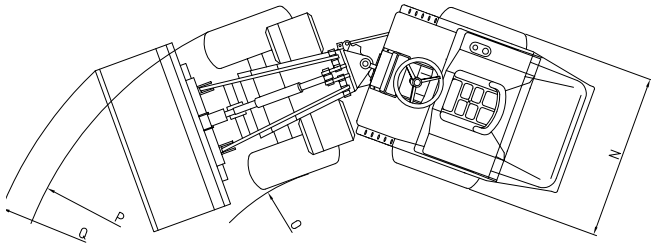

			3545	3550	3550 SLT	4250
<b>A</b>	Rozvor náprav	[mm]	1.800	1.800	1.800	1.840
<b>B</b>	Délka podvozku	[mm]	3.485	3.485	3.485	3.680
<b>C</b>	Celková délka se standardní lopatou	[mm]	4.185	4.185	4.185	4.500
<b>D</b>	Vybírací hloubka	[mm]	90	90	90	130
<b>E</b>	Max. pracovní výška	[mm]	3.550/3.800*	3.550/3.800*	3.550	4.100
<b>F</b>	Otočný bod lopaty max.	[mm]	2.950/3.200*	2.950/3.200*	2.950	3.250
<b>G</b>	Ložná výška s paletovacími vidlemi	[mm]	2.810/3.010*	2.810/3.010*	2.810	3.070
<b>H</b>	Max. výsypaná výška	[mm]	2.140/2.390*	2.140/2.390*	2.140	2.420
<b>I</b>	Výška přední části	[mm]	1.700/1.790	1.700/1.790	1.700	1.850
<b>J</b>	Max. výsypaná vzdálenost	[mm]	560	560	560	300
<b>K</b>	Výška sedadla	[mm]	1.150	1.150	1.030	1.270
<b>L</b>	Výška rámu ROPS / sklopený	[mm]	2.270	2.270	od 2.040	2.270
	Výška s ochrannou střechou řidiče	[mm]				
	Výška s kabinou / střechou	[mm]				
<b>N</b>	Celková šířka	[mm]	1.020-1.390	1.020-1.670	1.020** - 1.670	1.220-1.710
<b>O</b>	Poloměr otáčení vnitřní	[mm]	1.100	1.100	1.100	1.310
<b>P</b>	Poloměr otáčení vnější	[mm]	2.120	2.120	2.120	2.530
<b>Q</b>	Vnější poloměr se standardní lopatou	[mm]	2.500	2.500	2.500	2.880

\* Volitelná výbava vysoká výška zdvihu, \*\* Se zádržným systémem minimálně 1.100 mm

Všechny technické údaje v tomto prospektu se vztahují na sériové modely a popisují jejich standardní funkce. V případě použití upínání jiných výrobců nebo upínání EURO-WS nelze zaručit zatížení při převrácení a bezchybnou funkci paralelního vedení. Prvky výbavy a jejich funkce a také příslušenství závisí na daném modelu a provedení výrobku a také na regionálních normách a požadavcích stanovených zákazníkem. Na obrázcích mohou být zobrazeny nepopisované nebo sériově nedodávané výrobky nebo prvky výbavy. Popisy, rozměry, údaje o hmotnosti a technické údaje odpovídají stavu techniky v době tisku a jsou nezávazné. Vyhrazueme si právo na změny bez předchozího oznámení v oblasti konstrukce, výbavy, vzhledu a technického provedení z důvodu neustálého dalšího vývoje. V případě úvah týkajících se výkonnosti, nebo funkčnosti našich výrobků Vám doporučujeme provést zkušební pracovní činnost ve stanovených podmínkách. Odchyly v zobrazeních nebo rozměrech, chyby ve výpočtu, tiskové chyby nebo neúplnost v prospektu však navzdory veškeré snaze nemůžeme vyloučit. Proto nepřebíráme žádnou záruku správnosti a úplnosti údajů uvedených v tomto prospektu. Bezchybnou funkčnost našich výrobků zaručujeme v rámci všeobecných obchodních podmínek. Záruky přesahující tento rámec zásadně neposkytujeme. Rozšířené ručení nad rámec našich všeobecných obchodních podmínek je vyloučeno.



Způsob, kterým jsou nakladače SCHÄFFER vyvíjeny, vyráběny a inovovány, je jedinečný. Určitý rozdíl vyplývá z našich 50-letých zkušeností. V první řadě myslíme na člověka, neboť chceme, aby jeho práce byla bezpečnější, komfortnější a také ziskovější. Za tímto účelem sázíme v našem výrobním závodě Erwitte v Německu na nejmodernější vývojové a výrobní technologie. V konečném důsledku jsou to však naši pracovníci, kteří v těsném kontaktu s uživatelem vytvářejí vždy nová řešení.

Dlouholetá příslušnost k podniku vytváří společně s nevyčerpatelným vývojovým duchem základ naší kompetence a našeho celosvětového úspěchu.

Jméno SCHÄFFER neznámá jen jedinečnou kvalitu výrobků. Znamená také bezpečnost a optimální servis, který zaručujeme jak v Německu, tak v Evropě a také kdekoli na světě.

Koupeš nakladače SCHÄFFER je začátek dlouhodobého vztahu. Pouze s originálními náhradními díly však zůstává Váš stroj po mnoho let na 100 % skutečný SCHÄFFER. Jen tak Vám zaručí provozní spolehlivost, kterou potřebujete a kterou právem očekáváte.

Poskytujeme Vám a našim servisním partnerům dodávkovou službu po dobu 24 hodin – 7 dní v týdnu, 365 dní v roce.

Také to znamená ...

*made by SCHÄFFER*

Firma SCHÄFFER Vám nabízí výrobní program obsahující více než 40 rozdílných modelů, každý optimálně přizpůsobitelný Vaším požadavkům. Možnosti použití našich nakladačů jsou rozmanité: ať se jedná o použití ve stavebnictví, v zahradnictví nebo při úpravě krajiny, v průmyslu a při řemeslných pracích, při chovu koní nebo v zemědělství – SCHÄFFER je vždy tou nejlepší volbou.



Váš prodejce:

# Schaeffer

SCHÄFFER MASCHINENFABRIK GMBH  
P.O. Box 10 67 | D-59591 Erwitte  
fon +49 02943 9709-0  
fax +49 02943 9709-50  
info@schaeffler-lader.de  
www.schaeffler-lader.de



MULTOS s.r.o  
K Silu 2263  
393 01 Pelhřimov  
tel.: +420 565323284,  
fax: +420 565327880  
info@multos.cz  
www.multos.cz