

Schäffer

Dynamická třída

4350 Z | 5680 Z

6680 Z | 8600 Z



**Koncentrovaná síla s
nadprůměrnou výškou
zdvihu**

Statkové, kolové a teleskopické kloubové nakladače ...

s výkonem od 15 kW (20 k) do 115 kW (157 k). Již 50 let vyvíjíme nakladače pro individuální potřeby. Spokojenost našich zákazníků učinila naši firmu takovou, jakou je dnes: Firma SCHÄFFER je jedním z nejproduktivnějších a nejúspěšnějších výrobců statkových, kolových a teleskopických kloubových nakladačů vůbec. Den co den vytvářejí naši pracovníci nová řešení podle požadavků zákazníků.

Každý nakladač SCHÄFFER je syntézou mnohaletých zkušeností a inovativního tvůrčího ducha. Naše výrobky stanovují měřítka v oblasti co možná největší spolehlivosti a dlouhé životnosti. A to vše s nízkými náklady po celou dobu provozu. S ještě vyšším výkonem, bezpečností a komfortem jízdy po dlouhá léta.

made by SCHÄFFER



Dynamická třída firmy Schäffer: Koncentrovaná síla a nadprůměrná výška zdvihu

Dynamická třída firmy SCHÄFFER: nadále ještě kompaktní, výkonné kolové kloubové nakladače pro náročné úkoly. Sériová kinematika „Z“ splňuje nejvyšší požadavky na výkon na staveništích, v zemědělství i v průmyslu. Typická vlastnost nakladačů SCHÄFFER: enormní výška zdvihu. U modelu 8600Z činí výška zdvihu až 3,80 m! Žádný jiný kolový kloubový nakladač této třídy nemá větší výšku zdvihu. Je třeba zmínit také silnou, velmi rychle a jemně dávkovatelnou hydrauliku.

Zvláště žádané jsou nakladače SCHÄFFER zejména pro svůj bezproblémový provoz v terénu, a to kvůli své kompaktní konstrukci a vynikající obratnosti. Tyto stroje zvyšují produktivitu, šetří Váš čas a Vaše náklady. Kolové kloubové nakladače s mimořádnou efektivitou - jediné od firmy SCHÄFFER.

Dynamická třída

4350 Z | 37 kW (50 k) **5680 Z** | 55 kW (75 k)

6680 Z | 55 kW (75 k) **8600 Z** | 75 kW (102 k)

Nové měřítko ve třídě 4 t nakladačů? Zde je:

Nový nakladač 5680Z nabízí při stále ještě kompaktních rozměrech „přidanou hodnotu“ výkonu. S tímto nakladačem získává zákazník nejsilnější suvný a zvedací výkon, který Schäffer ve třídě 4t nakladačů vůbec kdy poskytl. To přispívá k požitku z jízdy bez kompromisů! Práci tak provádíte rychle, jednoduše a ekonomicky výhodně. Výkyvně zavěšená zadní náprava zajišťuje i ve svízelných situacích při jízdě absolutní stabilitu.





Nakladače Schäffer 4350: Kompaktní nakladače s kinmatikou „Z“

Univerzální, výkonné a silné - robustní typová řada 4350 usnadňuje každodenní práci. Je těžké uvěřit, co všechno tyto nakladače dokáží zvládnout. A to díky jejich obratnosti a malé konstrukční výšce, tedy přesně tam, kde větší stroje nemají šanci.



Ryzí ergonomie



Pohodlná a snadná práce

Kabina nakladače 4350Z a 5680Z poskytuje velmi ergonomické pracovní prostředí. Zde se řidič cítí fit i po dlouhém pracovním dnu. Všechny ovládací a řídicí prvky jsou pro uživatele umístěny přehledným a optimálním způsobem. Komfortní sedadlo a velký prostor pro nohy splní všechna Vaše očekávání. Rozměrné prosklení umožňuje řidiči dokonalý výhled na nářadí, ale i při manévrování. Všechny hydraulické funkce mohou být integrovány do joysticku, který poskytuje přesné a citlivé ovládání jednou pákou. Levá ruka tak zůstává vždy na volantu.

Výbava kabiny modelů řady 4350 Z / 5680 Z:



2x pracovní světlomet Dual Power vpředu,
1x pracovní světlomet Single Power vzadu



Sdružený panel s přepínači,
elektrická zásuvka s trvalým napájením



Multifunkční joystick



Držák lahví s nápoji, odpojovač baterie



Dokonalý výhled nahoru s průhlednou sluneční clonou

Nakladače firmy Schäffer: Výkonná práce

Nakladače 6600 a 8600 firmy Schäffer stanovují měřítka v této kategorii nakladačů. Kompaktní rozměry strojů při co možná nejvyšším výkonu a nejvyšší míře ergonomie. Fakta mluví sama za sebe - velmi rychlé, bezpečné a spolehlivé přemístování velkých nákladů a těžkých břemen. Tyto kolové kloubové nakladače jsou díky svým kompaktním rozměrům zvláště v úzkých prostorách ve svém žvlvu. Kinematika „Z“ zvládá svoji práci s přehledem, výška zdvihu a nosnost přesvědčí každého. Mimořádnou stabilitu zajišťuje výkyvně zavěšená zadní náprava.

Nakladač je vybaven novou kabinou „SCV“, jejíž prostornost a vhodné uspořádání ovládacích prvků nemá konkurenci. Díky dokonalému výhledu do všech stran může řidič pracovat rychleji a bezpečněji.

Kabina SCV: schválena dle požadavků norem ROPS a FOPS; stanovuje měřítka z hlediska nabídky prostoru a ergonomie; nejlepší výhled do všech stran. Volitelně se dodává ve vyšším provedení.

4-válcové vznětové motory Common- Rail firmy Deutz. Mimořádně výkonné, úsporné a tiché.



Nápravy v provedení pro těžký provoz: sériově vybaveny planetovým koncovým převodem a automatickými samosvornými diferenciály. Nejvyšší surná síla díky optimálnímu přizpůsobení nápravy, hydrostatu a vznětového motoru. Zadní výkyvná náprava přispívá ke zlepšení stability o 30 %.



Počítačem optimalizovaný výložník s kinematikou „Z“ – jednoduše silný

Nejvyšší vytrhávací a zvedací síly - za tím stojí jméno SCHÄFFER. Výložník byl konstruován na počítači pomocí trojrozměrného systému CAD a optimalizován při praktickém nasazení našimi inženýry a technikou. Kvůli lepšímu výhledu dopředu je úzký v místě uložení a široký u náradí. Vždy s dokonalým paralelním vedením. Tak jsou splněny všechny požadavky Vašich náročných provozů. Zkrátka - 50 let zkušeností se skutečně vyplácí ...

SCHÄFFER 6680 Z: PŘEDNOSTI V PŘEHLEDU



Nízko umístěné uložení výložníku pro dokonalý výhled na náradí.

Kinematika Z pro nejlepší vytrhávací síly.

Bezpečné čtyřbodové rychloupínání náradí s hydraulickým zajištěním.

Univerzálně použitelné díky rozsáhlému programu náradí a speciální výbavy.

Mimořádně pevný centrální kloub.

Počítačem optimalizovaná geometrie výložníku pro optimální zvedací sílu a dosah; dokonalé paralelní vedení.



SCHÄFFER 8600 Z: S výškou zdvihu až 3,80 m na špičce své třídy

Výšku zdvihu nelze často ničím jiným nahradit – pouze výškou zdvihu. Výška zdvihu 3,80 m nakladače SCHÄFFER 8600 Z je pro kolový nakladač této třídy zcela bezkonkurenční a je dostatečná k nastohování 8 balíků slámy na sebe. Další specialitou nakladače 8600 jsou vysoké míchací vozy krmiva nebo zařízení na bioplyn. Tuna za tunou bezproblémového nakládání, spolehlivá práce po dlouhé roky. To zvládnou pouze kolové nakladače SCHÄFFER 8600 Z. Navíc - s novou kabinou SCV mají ještě větší přidanou hodnotu.

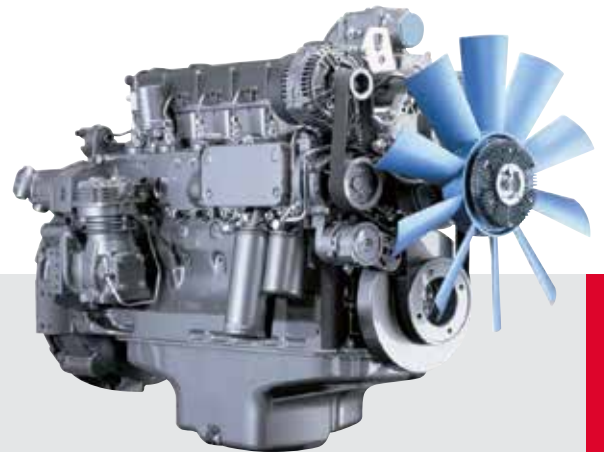

Vodou chlazené motory firmy Deutz. Nezníitelné úsporné, tiché a velmi výkonné. Společně s nakladačem 8600Z firmy SCHÄFFER - to je neporazitelný tým.



Zadní náprava je výkyvně zavěšena pro dosažení větší stability a vyšší vybírací síly.

RYZÍ ERGONOMIE: KABINA SCV

Kabina SCV (Silence/Comfort/View - ticho/komfort/výhled) firmy SCHÄFFER, která je součástí výbavy kolových kloubových nakladačů typové řady 6600 a 8600, poskytuje více komfortu pro dlouhé pracovní dny. Již zvenjšku budí nová kabina dojem dynamiky a výkonu. Vstup je díky bezpečným schůdkům a rozměrným dveřím skutečný požitek. Vnitřní vybavení v přívětivých barvách odpovídá vysokým nárokům na kvalitu typickým pro firmu SCHÄFFER. Sedadlo řidiče poskytuje již ve standardním provedení skutečný komfort. Na přání se také dodává vzduchem odpružené sedadlo. Jak výšku, tak sklon volantu lze seřídit podle potřeby. Všechny ovládací prvky a indikátory jsou uspořádány přehledně a logicky. Joystick pro ovládání všech hydraulických funkcí lze velmi citlivě obsluhovat, což je zaručeno použitím servoventilů. Při úplném uzavření kabiny garantujeme nízkou úroveň hluku (pouze 74 dB). Díky velkoplošnému prosklení ve všech směrech výhledu řidič nic nepřehlédne a může pracovat produktivně a bezpečně. Kabiny jsou samozřejmě schváleny dle bezpečnostních norem ROPS/FOPS.



Sériová výbava kabiny SCV



Dokonalý výhled nahoru, součástí výbavy je protisluneční clona



Odkládací schránka s víkem (jen u 8600Z)



Odpojovač baterie



Zásuvka s trvalým napájením



Držák lahví s nápoji



2 pracovní světlomety Dual Power vpředu, 1 pracovní světlomet Single Power vzadu



Loketní opěra a joystick tvoří se sedadlem jeden celek a přesunou se při přestavení sedadla. Řidič tak zůstane během dlouhých pracovních dnů déle fit.

Technické údaje

	4350 Z	5680 Z	6680 Z	8600 Z
Motor	4 Zyl. Kubota 37 kW (50 k)	4 Zyl. Deutz Turbo 55 kW (75 k)	4 Zyl. Deutz Turbo 55 kW (75 k)	4-vál. Deutz Turbo s přepřínáním a chlazením nasávaného vzduchu 75 kW (102 k)
Hydraulika pojezdu	hydrostatická automotivní HTF (HighTractionForce)	hydrostatická automotivní HTF (HighTractionForce)	hydrostatická automotivní HTF (HighTractionForce)	hydrostatická automotivní HTF (HighTractionForce)
Pneumatiky	11.5/80 - 15.3 AS varianta I 15.0/55 - 17 AS varianta II 425/55 R17	15.0/55 - 17 AS varianta I 425/55 R17 varianta II 15.5/55 R 18	15.5/60-18 AS varianta I 440/50-17 varianta II 500/45-20	405/70-20 AS varianta I 550/45-22.5
Provozní brzda	kombinovaná brzda hydrostatická a lamelová brzda	kombinovaná brzda hydrostatická a lamelová brzda	kombinovaná brzda hydrostatická a lamelová brzda	kombinovaná brzda hydrostatická a lamelová brzda
Parkovací brzda	lamelová brzda v olejové lázni	lamelová brzda v olejové lázni	lamelová brzda v olejové lázni	lamelová brzda v olejové lázni
Pracovní hydraulika	výkon: od 68 l/min pracovní tlak: 200 bar	výkon: od 64 l/min pracovní tlak: 200 bar	výkon: od 64 l/min pracovní tlak: 200 bar	výkon: od 105 l/min pracovní tlak: 200 bar
Řízení	plně hydraulické řízení s centrálním kloubem	plně hydraulické řízení s centrálním kloubem	plně hydraulické řízení s centrálním kloubem	plně hydraulické řízení s centrálním kloubem
Zvedací síla	2.400 kg	2.800 kg	3.300 kg	4.200 kg
Zatížení při vyklápění přímý směr	2.200 kg**	2.500 kg**	3.225 kg**	3.800 kg**
Zatížení při vyklápění vybočení	1.700 kg**	2.000 kg**	2.625 kg**	3.200 kg**
Nápravy	originální nápravy SCHÄFFER, 6-otvorový disk; planetový koncový převod a samosvorný diferenciál	originální nápravy SCHÄFFER, 6-otvorový disk; planetový koncový převod a samosvorný diferenciál, výkyvná náprava vzadu	Nápravy DANA, 8-otvorový disk; planetový koncový převod a samosvorný diferenciál, výkyvná náprava vzadu	HD nápravy ZF, 8-otvorový disk; planetový koncový převod a samosvorný diferenciál, výkyvná náprava vzadu
Provozní hmotnost	ochranná střeška: 3.400 kg kabina: 3.520 kg	ochranná střeška: 4.150 kg kabina: 4.300 kg	kabina: 5.100 kg	kabina: 5.550 kg/5.950 kg*
Rychlost	0 – 20 km/h ve 2 stupních řaditelných pod zatížením, varianta: 0–30 km/h	0 – 20 km/h ve 2 stupních řaditelných pod zatížením, varianta: 0–30 km/h	0 – 20 km/h ve 2 stupních řaditelných pod zatížením, varianta: 0–35 km/h	0 – 20 km/h ve 2 stupních řaditelných pod zatížením, varianta: 0–35 km/h
Elektrická instalace	provozní napětí 12 V	provozní napětí 12 V	provozní napětí 12 V	provozní napětí 12 V
Náplně	palivo: 90 l hydraulický olej: 60 l	palivo: 85 l hydraulický olej: 75 l	palivo: 95 l hydraulický olej: 85 l	palivo: 95 l hydraulický olej: 105 l

* Volitelná výbava: vysoká výška zdvihu ** S paletizačními vidlemi a výložníkem v přepravní poloze

Všechny technické údaje v tomto prospektu se vztahují na sériové modely a popisují jejich standardní funkce. V případě použití upínání jiných výrobců nebo upínání EURO-WS nelze zaručit zatížení při převrácení a bezchybnou funkci paralelního vedení. Prvky výbavy a jejich funkce a také příslušenství závisí na daném modelu a provedení výrobku a také na regionálních normách a požadavcích stanovených zákazníkem. Na obrázcích mohou být zobrazeny nepopisované nebo sériově nedodávané výrobky nebo prvky výbavy. Popisy, rozměry, údaje o hmotnosti a technické údaje odpovídají stavu techniky v době tisku a jsou nezávazné. Vyhrazuji si právo na změny bez předchozího oznámení v oblasti konstrukce, výbavy, vzhledu a technického provedení z důvodu neustálého dalšího vývoje. V případě úvah týkajících se výkonosti, nebo funkčnosti našich výrobků Vám doporučujeme provést zkušební pracovní činnost ve stanovených podmínkách. Odchytky v zobrazeních nebo rozměrech, chyby ve výpočtu, tiskové chyby nebo neúplnost v prospektu však navzdory veškeré snaze nemůžeme vyloučit. Proto nepřebíráme žádnou záruku správnosti a úplnosti údajů uvedených v tomto prospektu. Bezchybnou funkčnost našich výrobků zaručujeme v rámci všeobecných obchodních podmínek. Záruky přesahující tento rámec zásadně neposkytujeme. Rozšířené ručení nad rámec našich všeobecných obchodních podmínek je vyloučeno.

Rozměry

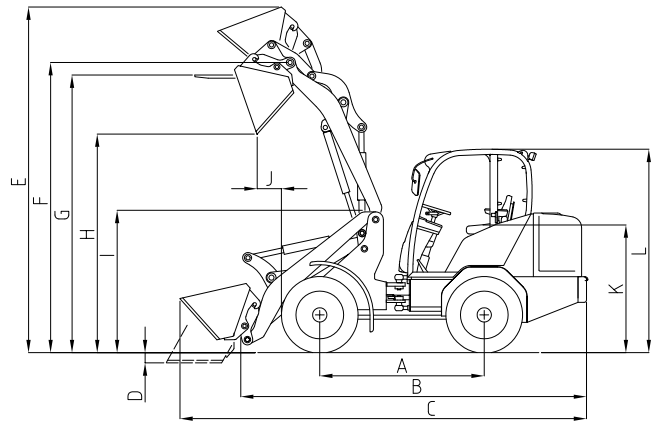
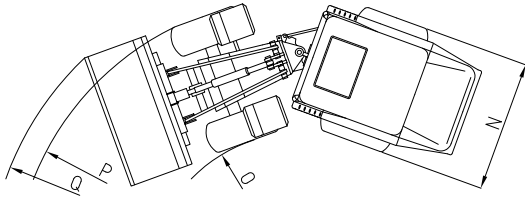

		4350 Z	5680 Z	6680 Z	8600 Z
A	Rozvor náprav [mm]	2.000	1.960	2.195	2.300
B	Délka podvozku [mm]	4.050	4.420	4.725	4.850
C	Celková délka se standardní lopatou [mm]	4.730	5.120	5.450	5.560
D	Vybírací hloubka [mm]	120	120	120	160
E	Pracovní výška [mm]	4.060	4.070	4.120	4.035/4.435*
F	Otočný bod lopaty max. [mm]	3.260	3.400	3.400	3.400/3.800*
G	Nakládací výška s paletizačními vidlemi [mm]	3.050	3.175	3.225	3.175/3.575*
H	Max. výsypaná výška [mm]	2.500	2.700	2.700	2.700/3.100*
I	Výška přední části [mm]	1.570	1.640	1.690	1.625/1.825*
J	Výsypaná vzdálenost [mm]	640	925	925	465
K	Výška sedadla [mm]	1.270	1.290	1.420	1.510
L	Výška s ochrannou střechou/stříška [mm] Výška s kabinou [mm]	2.270 2.220	2.320 2.320	- 2.430 / 2.530**	- 2.500/2.600**
N	Celková šířka [mm]	1.230 – 1.710	1.500 – 1.710	1.590 – 1.900	1.850 – 2.080
O	Poloměr otáčení vnitřní [mm]	1.450	1.580	1.750	1.890
P	Poloměr otáčení vnější [mm]	2.680	3.190	3.320	3.450
Q	Vnější poloměr se standardní lopatou [mm]	3.010	3.750	3.850	3.900

* Volitelná výbava: vysoká výška zdvihu ** Volitelná výbava: vysoká kabina





Způsob, kterým jsou nakladače SCHÄFFER vyvíjeny, vyráběny a inovovány, je jedinečný. Určitý rozdíl vyplývá z našich 50-letých zkušeností. V první řadě myslíme na člověka, neboť chceme, aby jeho práce byla bezpečnější, komfortnější a také ziskovější. Za tímto účelem sázíme v našem výrobním závodě Erwitte v Německu na nejmodernější vývojové a výrobní technologie. V konečném důsledku jsou to však naši pracovníci, kteří v těsném kontaktu s uživatelem vytvářejí vždy nová řešení.

Dlouholetá příslušnost k podniku vytváří společně s nevyčerpatelným vývojovým duchem základ naší kompetence a našeho celosvětového úspěchu.

Jméno SCHÄFFER neznámá jen jedinečnou kvalitu výrobků. Znamená také bezpečnost a optimální servis, který zaručujeme jak v Německu, tak v Evropě a také kdekoli na světě.

Koupi nakladače SCHÄFFER je začátek dlouhodobého vztahu. Pouze s originálními náhradními díly však zůstává Váš stroj po mnoho let na 100 % skutečný SCHÄFFER. Jen tak Vám zaručí provozní spolehlivost, kterou potřebujete a kterou právem očekáváte.

Poskytujeme Vám a našim servisním partnerům dodávkovou službu po dobu 24 hodin – 7 dní v týdnu, 365 dní v roce.

Také to znamená ...

made by SCHÄFFER

Firma SCHÄFFER Vám nabízí výrobní program obsahující více než 40 rozdílných modelů, každý optimálně přizpůsobitelný Vašim požadavkům. Možnosti použití našich nakladačů jsou rozmanité: ať se jedná o použití ve stavebnictví, v zahradnictví nebo při úpravě krajiny, v průmyslu a při řemeslných pracích, při chovu koní nebo v zemědělství – SCHÄFFER je vždy tou nejlepší volbou.



Váš prodejce:

Schaeffer

SCHÄFFER MASCHINENFABRIK GMBH
P.O. Box 10 67 | D-59591 Erwitte
Telefon: +49 02943 9709-0
Fax: +49 02943 9709-50
info@schaeffler-lader.de
www.schaeffler-lader.de



MULTOS s.r.o.
K Silu 2263
393 01 Pelhřimov
tel.: +420 565323284,
fax: +420 565327880
info@multos.cz
www.multos.cz